

PED 单路温湿度控制器使用说明

一、概述

本产品为普通型温湿度控制器，通过对加热器的控制，有效控制应用设备的环境温度与湿度，从而阻止了凝露的产生和防止爬电事故，实现了电力、机械等行业对湿度的自动控制要求。

二、技术指标

- ◇ 安装方式：嵌入式
- ◇ 工作电源：AC220V±10%
- ◇ 湿度控制：≥85%RH 继电器闭合，≤75%RH 继电器复位，控制误差 ±5%RH；
- ◇ 温度控制：≤5℃时继电器闭合，≥13℃时继电器复位，控制误差 <2℃；
- ◇ 输出功率：AC220V 3A
- ◇ 功 耗：1W (AC220V)
- ◇ 外型尺寸：48*48*70mm，开孔尺寸：45*45mm

三、功能说明

- ◇ 控制器接通电源后，电源指示灯亮；
- ◇ 当控制器检测到湿度大于 85%时，自动启动加热器加热，相应的湿度加热指示灯亮。湿度小于 75%后自动退出加热。
- ◇ 当控制器检测到温度小于 5℃时，自动启动加热器加热，相应的温度加热指示灯亮。温度大于 13℃时自动退出加热。
- ◇ 当温度传感器不接或损坏时，加热器处于持续工作状态。
- ◇ 按手动/自动键，加热指示灯亮，控制器进入强加热状态，再按该键，控制器恢复自动检测工作状态。

四、控制器与传感器接线示意图（产品代码 PED-1BMA 型）：

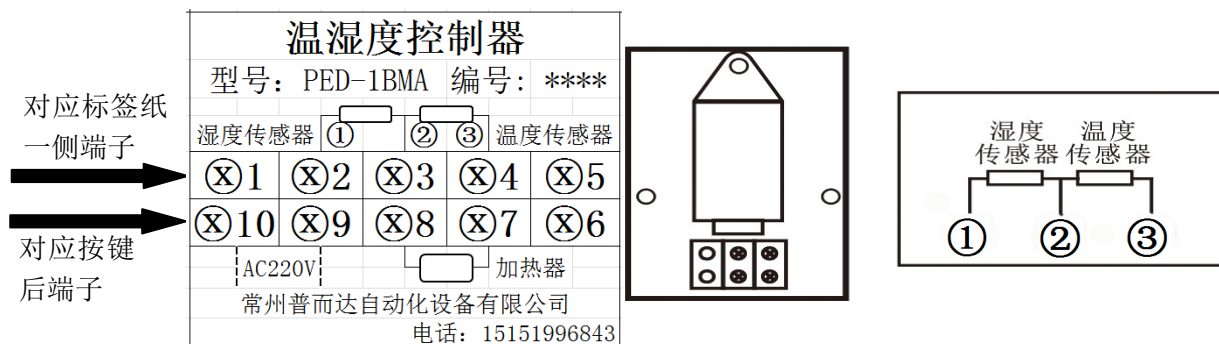

五：产品选型

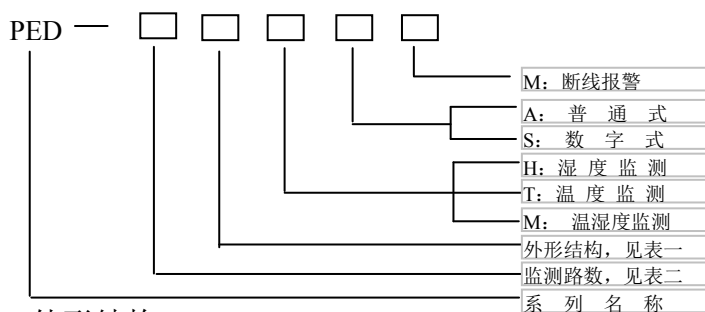

表一：外形结构

代码	外形尺寸	开孔尺寸
A	120×60×130	115×55
B	48×48×70	45×45
C	72×72×130	67×67
E	78×45×103	固定基座式
F	96×47×112	92×44

表二：监测路数

代码	监测路数
1	一路
2	二路